

Пневматический смазочный шприц

Руководство по эксплуатации



Содержание:

- 1. Общие данные**
 - 1.1 Предназначение
 - 1.2 Состав и принцип действия
 - 1.3 Технические данные
 - 1.4 Область применения
- 2. Общие меры безопасности**
 - 2.1 Указания по мерам безопасности
 - 2.2 Пояснения по мерам безопасности
 - 2.3 Опасности при работе с пневматическим шприцом
- 3. Монтаж**
- 4. Ввод в эксплуатацию**
 - 4.1 Заполнение пневматического шприца
 - 4.2 Ввод в эксплуатацию
- 5. Работа**
- 6. Техническое обслуживание**
- 7. Запасные части/принадлежности**
- 8. Поиск неисправностей**
- 9. Ремонт/Сервис**
- 10. Декларация производителя**

1. Общие данные

1.1 Предназначение

- Пневматический смазочный шприц предназначен исключительно для перекачки смазки.
- Следование предписаниям данного руководства по эксплуатации относится к обязательным требованиям по правильному использованию прибора.
- Любое применение прибора, кроме прямо указанных в данном руководстве по эксплуатации, может привести к серьезным опасностям и рассматривается как использование не по назначению.
- За весь вред, полученный в связи с использованием не по назначению, ответственность несет пользователь.

1.2 Состав и принцип действия

- Пневматический смазочный шприц представляет из себя насос для смазки с приводом от сжатого воздуха.
- Пневматический смазочный шприц снабжен уплотняющей манжетой с пружиной для подачи смазки в головку шприца.
- Пневматический смазочный шприц может быть оснащен различными принадлежностями (с комплектующими PRESSOL).

1.3 Технические данные

	Пневматический смазочный шприц DL DL plus	Пневматический смазочный шприц автоматический DL automatic
Диаметр поршня насоса подачи смазки:	6 мм	6 мм
Объем подачи/ход:	0,8 см ³	0,8 см ³
Привод поршня насоса подачи смазки:	Подача смазки отдельными порциями при помощи пневматического двигателя	Постоянная подача смазки отдельными порциями при помощи пневматического двигателя
Максимальное давление воздуха (пневмопривод):	8 атм	8 атм
Передаточное число:	50 : 1	50 : 1
Давление подачи:	400 атм	400 атм
Соединительная резьба на шприце со стороны подачи смазки:	M 10 x 1	M 10 x 1
Разъем для подсоединения сжатого воздуха:	Быстроразъемное соединение Rectus Тип 26	Быстроразъемное соединение Rectus Тип 26
Пиковое давление (система):	850 атм	850 атм
Пиковое давление (головка шприца):	1200 атм	1200 атм
Объем:	500 см ³	500 см ³
Возможности заполнения:	400 гр. туба со смазкой (DIN 1284) Прибор для заполнения шприцов смазкой	400 гр. туба со смазкой (DIN 1284) Прибор для заполнения шприцов смазкой

1.4 Область применения

- Пневматический смазочный шприц предназначен для подачи смазок классов вязкости до NLGI 2.

- Пневматический смазочный шприц может быть заполнен стандартными тубами со смазкой по DIN 1284 или при помощи прибора для заполнения шприцов смазкой.

2. Общие меры безопасности

2.1 Указания по мерам безопасности

- Пневматический смазочный шприц разработан и изготовлен согласно требований по мерам безопасности действующих предписаний ЕС .
- Тем не менее в случае недостаточного внимания либо применения не по назначению при работе с прибором может возникнуть опасная ситуация.
- В любом случае при работе со шприцом действуют местные меры и предписания по безопасности труда, а также указания по мерам безопасности данной инструкции по эксплуатации.

2.2 Пояснения по мерам безопасности

В данной инструкции по эксплуатации проводится различие между различными уровнями опасности. Эти меры опасности обозначены в инструкции следующими пиктограммами и ключевыми словами:

Пиктограмма	Ключевое слово	Следствия, если указания по безопасности не выполняются.
	Внимание!	Возможны травмы легкой или средней тяжести либо повреждения имущества.

Таб. 2-1: Классификация указаний по безопасности по типу и степени опасности

Кроме этого используется еще одно указание, которое дает общие советы по работе с прибором.

Пиктограмма	Ключевое слово	Значение
	Указание	Базовые знания либо советы по правильному обращению с прибором.

Таб. 2-2: Общее указание

2.3 Опасность при работе с пневматическим шприцом



Внимание!

Превышение давления может повредить рабочую камеру и принадлежности!

- Не превышайте описанные в разделе 1.3 рабочие давления.
- Применяйте только оригинальные принадлежности согласно DIN 1283.



Внимание!

Превышение давления в точке смазки может разрушить пресс-масленки, подшипники или машину!

- Не превышайте описанные в разделе 1.3 рабочие давления.
- Следите за предписаниями по обслуживанию производителя машины.



Внимание!

Неисправные принадлежности могут привести к травмам и повреждению имущества!

- Шланги высокого давления нельзя изламывать, перекручивать или растягивать.
- Принадлежности перед использованием необходимо проверять на разрывы и др. повреждения.
- Неисправные принадлежности необходимо сразу заменить.
- Срок службы смазочных шлангов составляет максимально 6 лет с даты изготовления (см. надпись на шланге).

3. Монтаж

- Пневматический смазочный шприц поставляется в собранном состоянии.
- В зависимости от исполнения можно или необходимо смонтировать принадлежности.



Указание

Следите при монтаже за чистотой и точностью соединений принадлежностей с головкой шприца

Применяйте подходящие уплотнители (например тефлоновую ленту)

4. Ввод в эксплуатацию

Проверьте шприц и смонтированные принадлежности на комплектность.

4.1 Заполнение пневматического смазочного шприца

Для заполнения пневматического шприца имеются различные возможности.

- При помощи прибора для заполнения смазкой
- Тубой согласно DIN 1284

4.1.1 Заполнение прибором для заполнения смазкой



Внимание!

Не открывать шприц, находящийся под давлением!

- Перед каждым разделением головки шприца от корпуса шприца, штангу необходимо выдвинуть и дать самостоятельно зафиксироваться фиксатором.

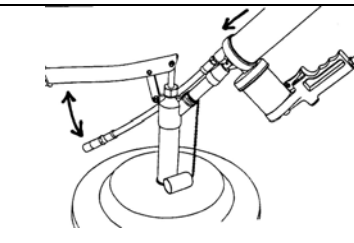

Надеть шприц ниппелем для заполнения на подающий вентиль прибора для заполнения смазкой и держать его, слегка прижимая.

Заполнить шприц, перекачивая смазку насосом прибора для заполнения смазкой.

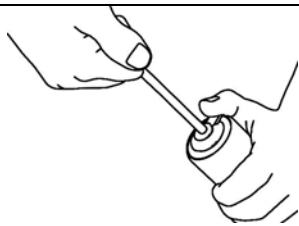

Потянув за штангу, задействуйте фиксатор, после чего снова задвиньте штангу в корпус шприца.

4.1.2 Заполнение тубой со смазкой по DIN 1284



Внимание!

Не открывать шприц, находящийся под давлением!

- Перед каждым разделением головки шприца от корпуса шприца, штангу необходимо выдвинуть и дать самостоятельно зафиксироваться фиксатором.

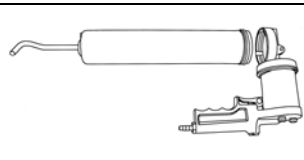

Выдвиньте штангу и скрутите головку шприца.

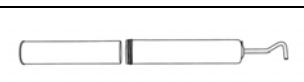

Удалить крышку от полной тубы со смазкой и вставить прижимной диск в тубу.

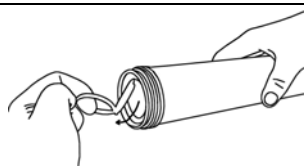

Только затем сорвать заклею на тубе и навернуть головку шприца.

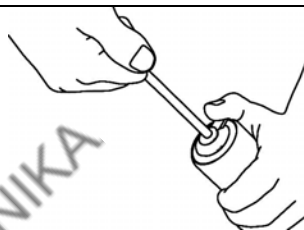

Потянув за штангу, задействуйте фиксатор, после чего снова задвиньте штангу в корпус шприца.

4.2 Ввод в эксплуатацию



Указание

Проверьте, скручены ли между собой головка и корпус шприца.

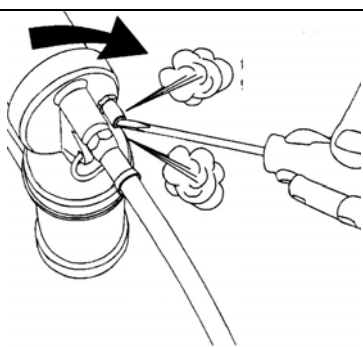

Удалите воздух из области со смазкой через комбинированный переходник для заполнения/сброса воздуха на головке шприца, или ослаблением соединения между головкой и корпусом шприца (макс. ½ оборота) или посредством многократного нажатия на рычаг.

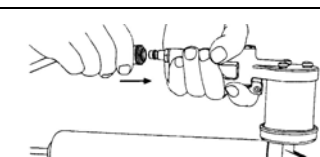

Подать сжатый воздух (макс. 8 атм) через штекер на рукоятке.

- Пневматический шприц для смазки готов к работе.

5. Работа

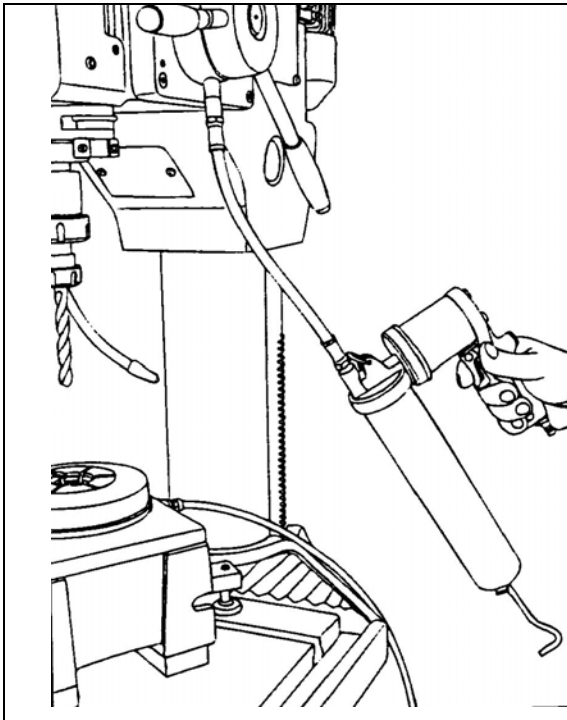

- Подсоедините шприц при помощи смазочной насадки на на пресс-масленку.
- Начните процесс подачи смазки , нажимая на спусковой крючок.

Внимание:

Пневматический смазочный шприц подает смазку отдельными порциями.

Однократное нажатие на спусковой крючок соответствует одной порции подачи смазки.

Автоматические смазочные шприцы осуществляют постоянную подачу смазки.

При нажатии на спусковой крючок начинается постоянная подача смазки.



Внимание!

Превышение давления может повредить рабочую камеру и принадлежности!

- Не превышайте описанные в разделе 1.3 рабочие давления.
- Применяйте только оригинальные принадлежности согласно DIN 1283.



Внимание!

Превышение давления в точке смазки может разрушить пресс-масленки, подшипники или машину!

- Не превышайте описанные в разделе 1.3 рабочие давления.
- Следите за предписаниями по обслуживанию производителя машины.



Указание

По окончании процесса смазки и/или в случае длительного не использования шприца, воздушный резервуар необходимо освободить от воздуха нажимая на вентиль сброса давления на торце ручного насоса, для того чтобы избежать случайного опустошения шприца или появления загрязнений

6. Техническое обслуживание

Пневматический смазочный шприц в принципе не требует большого технического обслуживания.

Пользователь обязан регулярно проверять следующие элементы, с тем чтобы предотвратить травмирование людей, повреждение оборудования или загрязнение окружающей среды:

- Головку шприца
- Резьбовые соединения
- Принадлежности (шланги, насадки и т.п.)

7. Запасные части/принадлежности

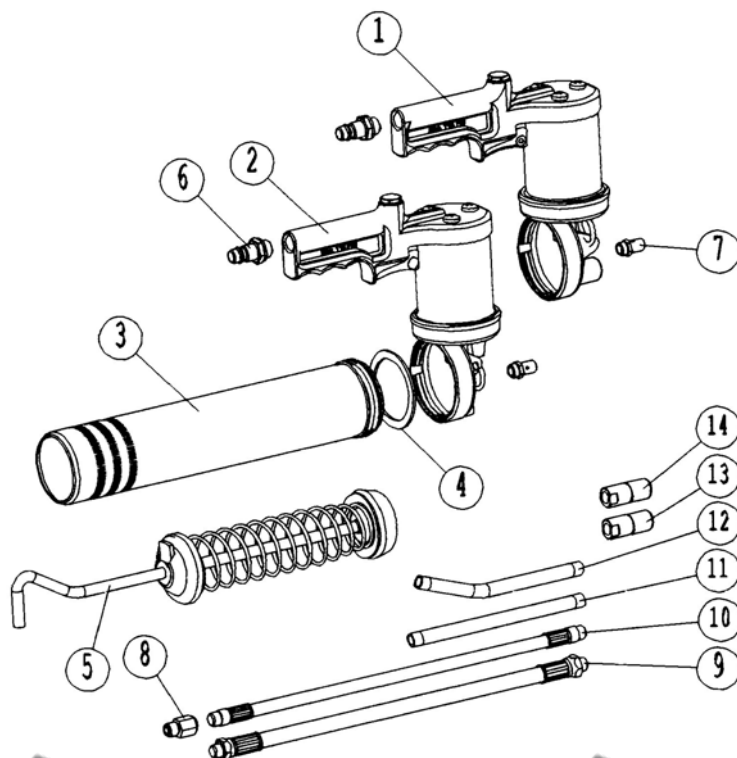

Список запасных частей

Поз.	Описание	Пневматические смазочные шприцы			Пневматические смазочные шприцы автоматические	
		18071	18072	18074	18073	18077
1	Пневмодвигатель		03 171			
2	Пневмодвигатель	03 169		03 170	03 169	03 170
3	Корпус, 500 куб. см.	00 361	00 361	00 361	00 361	00 361
4	Прокладка	00 442	00 442	00 442	00 442	00 442
5	Штанга в сборе	00 443	00 443	00 443	00 443	00 443
6	Штекер	01 275	20 062	20 062	01 275	20 062
7	Переходник заполнения	12 670	12 670	12 670	12 670	12 670

Принадлежности по DIN 1283

(Выборка из программы принадлежностей PRESSOL)

Поз.	Описание		M 10 x 1	G 1/8"
8	Переходник, G 1/8" вн.; M 10 x 1 нар.	12 016		
9	Шланг смазочный, 11 x 300 мм		12 655	12 755
10	Шланг смазочный, 8 x 300 мм		12 656	12 756
11	Трубка, прямая		12 435	12 475
12	Трубка, изогнутая		12 635	12 735
13	Смазочная насадка		12 631	12 731
14	Прецизионная насадка		12 643	12 743

8. Поиск неисправностей

Неисправность	Причина	Решение
Мотор не работает или работает слишком медленно.	Давление сжатого воздуха слишком мало.	Выставьте давление сжатого воздуха минимум на 3 атм.
Мотор работает, но подача смазки мала или отсутствует.	В смазке или головке шприца присутствует воздух.	Сбросьте воздух из шприца (см. 4.2).
	В шприце отсутствует смазка.	Заполните шприц смазкой (см. 4.1.1 и 4.1.2).
При наличии сопротивления мотор останавливается.	Давление сжатого воздуха слишком мало.	Увеличьте давление сжатого воздуха до максимально на 8 атм.
	Сопротивление слишком высоко.	Проверьте пресс-масленку в точке смазки, при необходимости замените его.

9. Ремонт/Сервис

Пневматический смазочный шприц разработан и изготовлен с соблюдением высших стандартов качества.

Если несмотря на все меры по контролю качества возникнет проблема, обращайтесь к нашему представителю сервисной службы:

Госп. Владимир Солдатенко

ЗАО "Концерн ПромСнабКомплект", пр. Луначарского 72/1, 194291 Санкт-Петербург
Тел. + 812 - 327 86 01 факс + 812 - 327 86 56 Email: soldatenko@pskk.ru

10. Декларация производителя

Данным мы заявляем, что нижеуказанный прибор по своей конструкции и изготовлению, а также выпускаемому нами технологическому исполнению соответствует необходимым требованиям. В случае применения пользователем прибора не по назначению данное заявление теряет силу.

Изделие	Смазочный шприц
Тип	Пневматический смазочный шприц Пневматический смазочный шприц автоматический
Соответствующие предписания ЕС	Предписание ЕС Машины приложение 1 89/392 EWG Предписание от 14.6.1989 91/368/EWG изменение от 20.6.1991 93/ 68/EWG изменение от 30.08.1993
Примененные национальные нормы	DIN EN 292, часть 1, часть 2 DIN EN 45014 DIN 1283

25.02.2008

PRESSOL Schmiergeräte GmbH

Dipl.-Ing. Rudolf Schlenker

PRESSOL Schmiergeräte GmbH • Parkstraße 7 • D-93167 Falkenstein

Tel. +49 9462 17-0 • Fax +49 9462 17-208 • info@pressol.com • www.pressol.com



Версия 25.02.2008